

3.0.7 E-Funktionsplan CM 1250 mit Mähwerk

3.0.7 E-Function diagram CM 1250 with mower

Arbeitshydraulik

Funktionen: Mähwerk ein / aus, Frontgeräteträger Schwimmstellung senken / heben

Work hydraulic

Functions: mower on / off, front attachment in floating position lower / lift

 B+ / 12V

 B- / Masse 12V

 Spannung div.

 Betätigter Schalter

 E-Geschaltetes Bauteil

 B+ / 12V

 B- / Ground 12V

 Voltage div.

 Operated switch

 E-operated component

Citymaster 1250 Arbeitsfunktion Mähwerk, Frontgeräteträger angehoben, nur Vorderradantrieb / Citymaster 1250 Working function mower, front attachment lifted, only front wheel drive

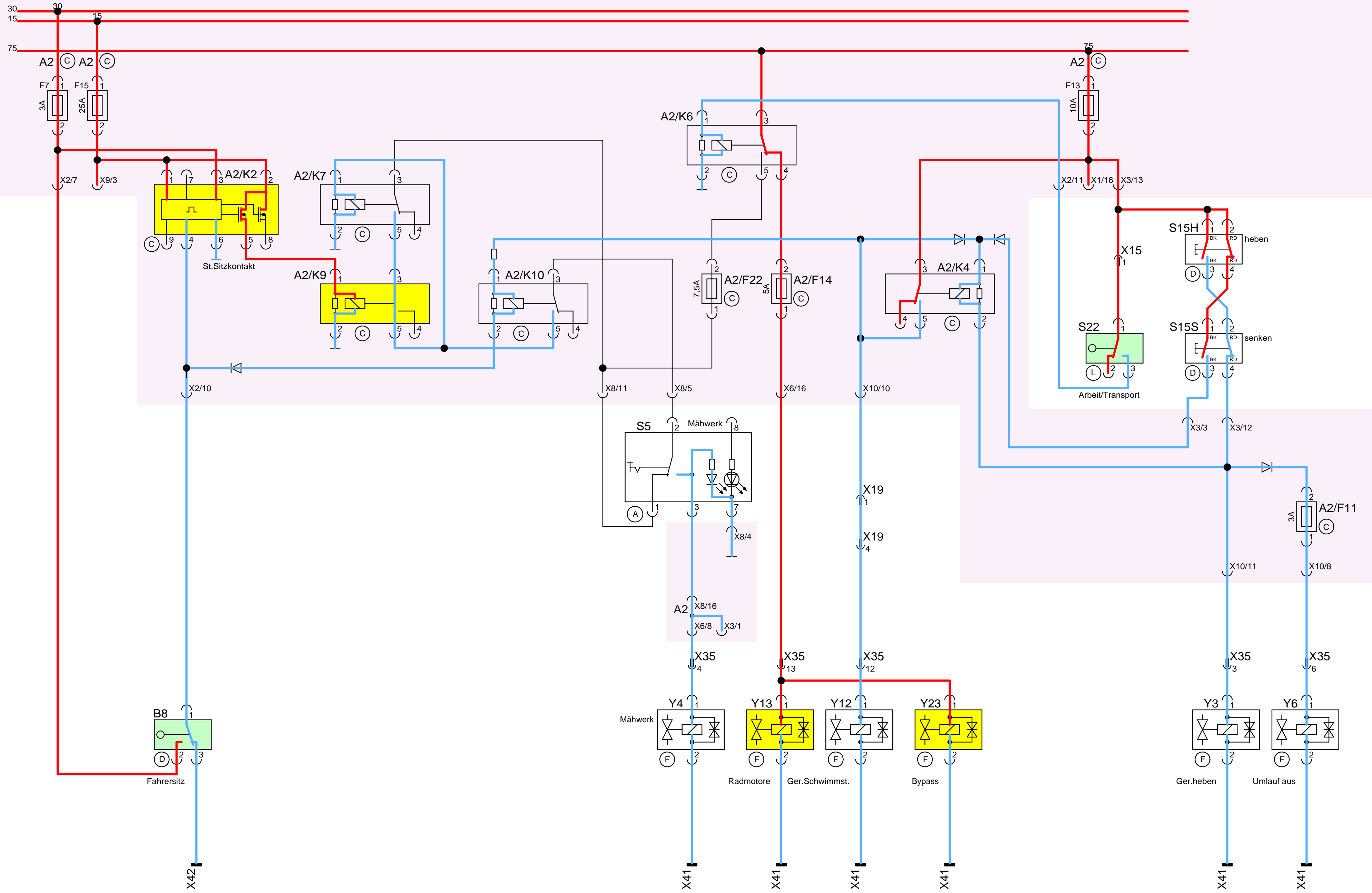

S22 Transportfahrt / Transport mode
 B8 Sitz ist belegt / Seat contact closed

Schaltplan / Circuit diagram
 CM1250

Citymaster 1250 Arbeitsfunktion Mähwerk, Frontgeräteträger angehoben / Citymaster 1250 Working function mower, front attachment lifted

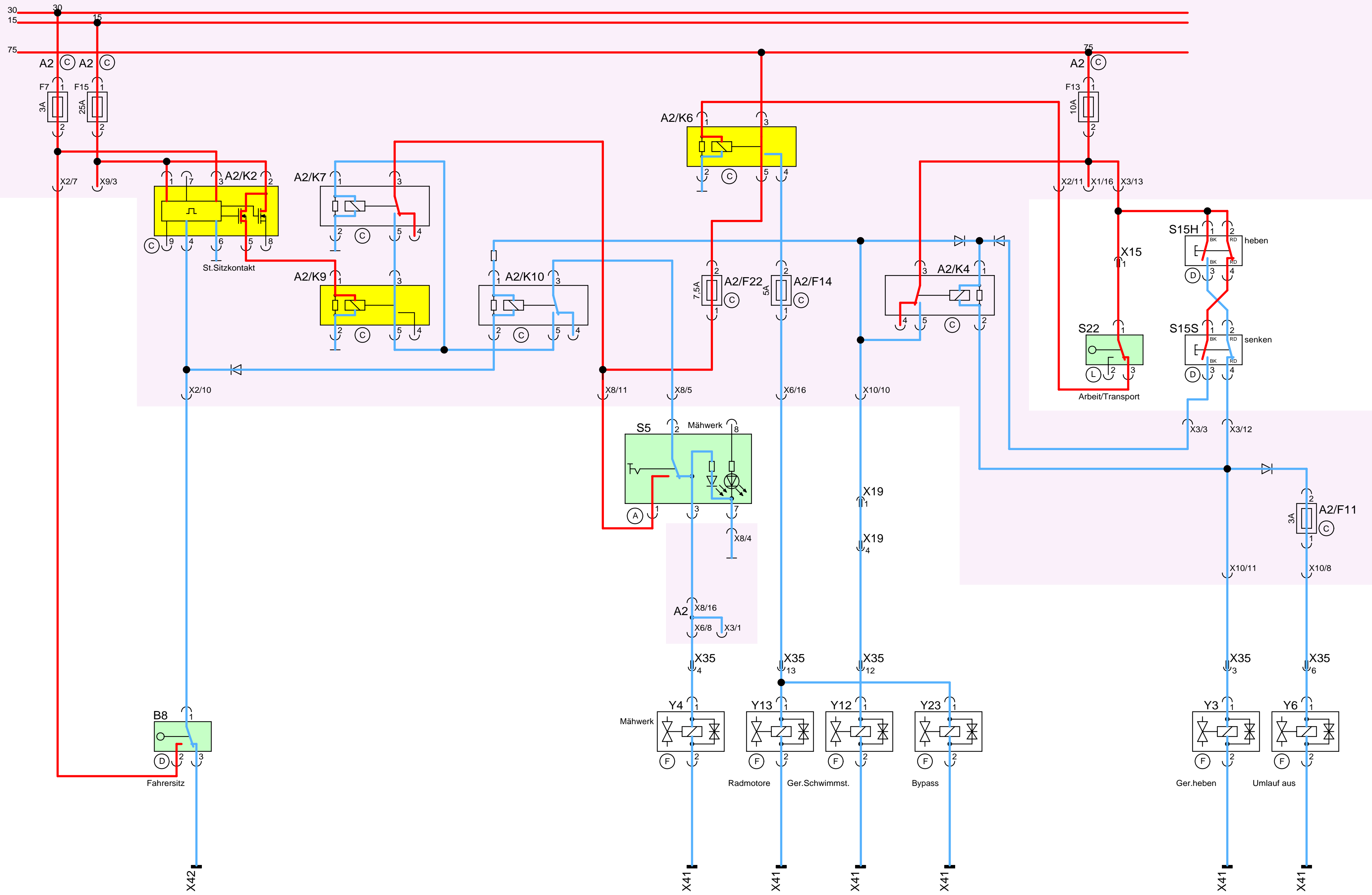

S22 Arbeitsfahrt / Work mode
 B8 Sitz ist belegt / Seat contact closed
 S5 Mähwerk eingeschaltet / mower switched on

Schaltplan / Circuit diagram
 CM 1250

Citymaster 1250 Arbeitsfunktion Mähwerk, Frontgeräteträger absenken / Citymaster 1250 Working function mower, front attachment lowering

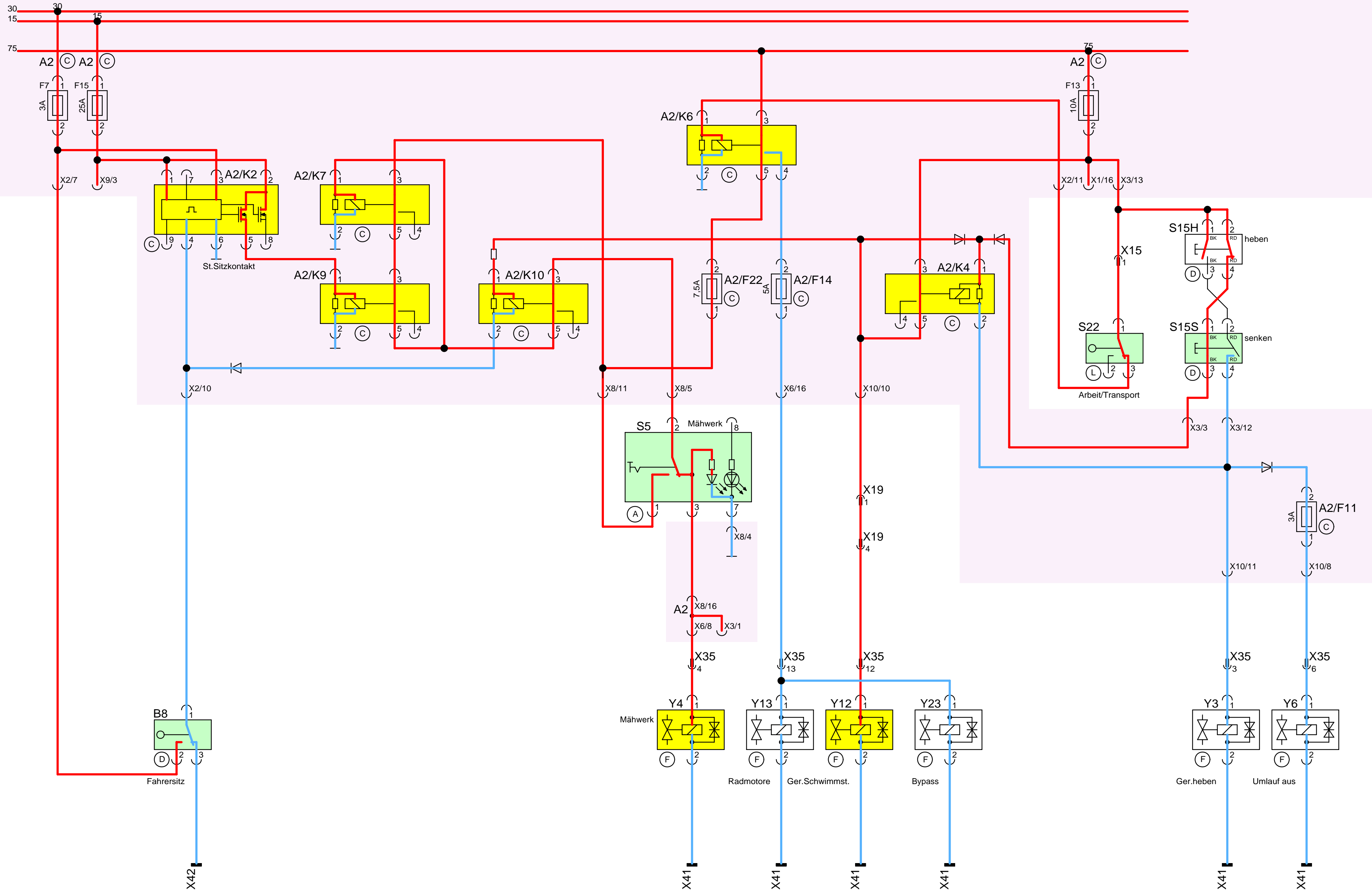

S22 Arbeitsfahrt / Work mode
 B8 Sitz ist belegt / Seat contact closed
 S5 Mähwerk eingeschaltet / mower switched on
 S15S Frontgeräteträger senken / Front attachment to lower

Schaltplan / Circuit diagram
 CM 1250

Citymaster 1250 Arbeitsfunktion Mähwerk, Mähwerk in Betrieb / Citymaster 1250 Working function mower, mower working

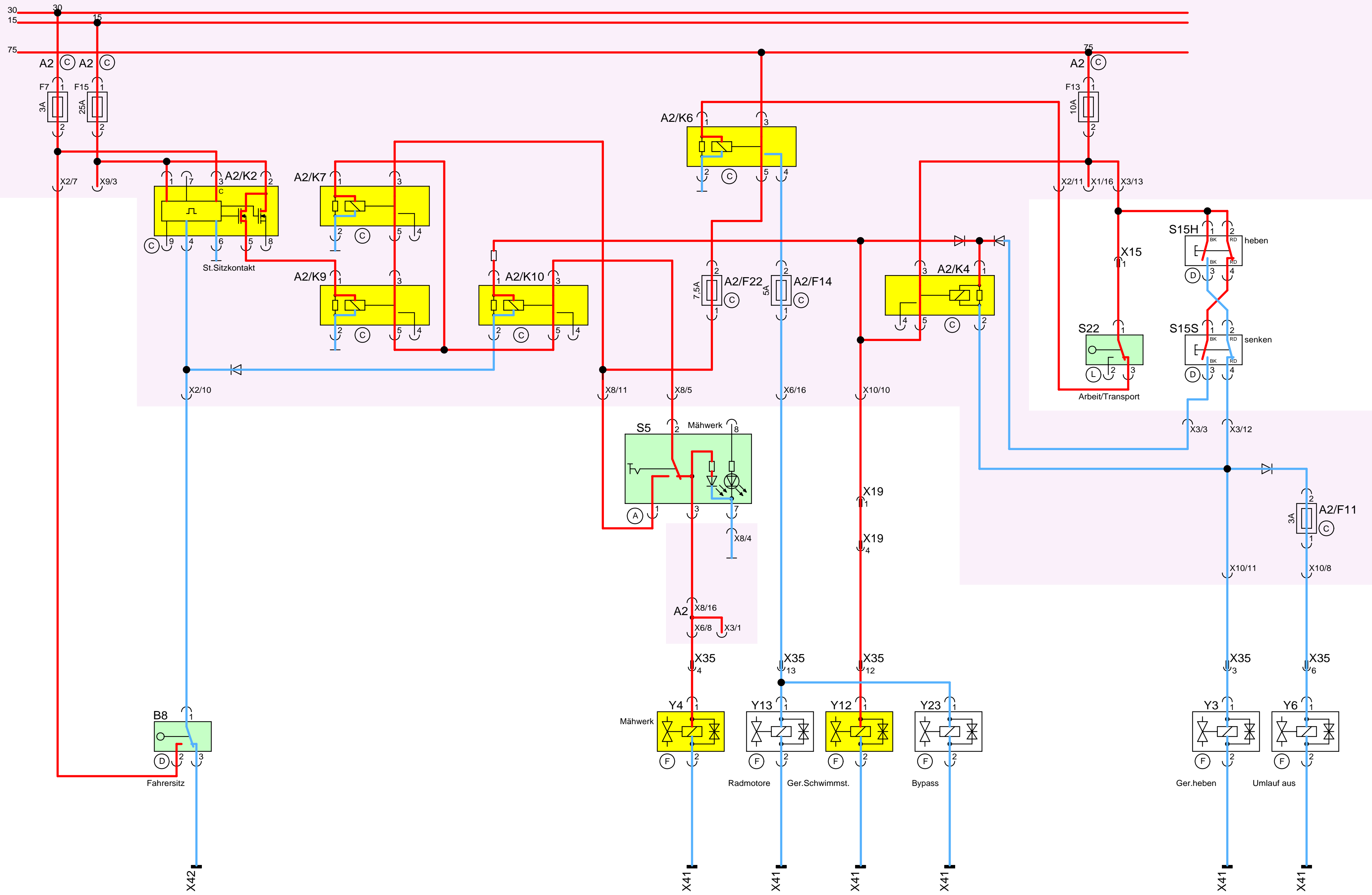

S22 Arbeitsfahrt / Work mode
 B8 Sitz ist belegt / Seat contact closed
 S5 Mähwerk eingeschaltet / mower switch on

Schaltplan / Circuit diagram
 CM 1250

Citymaster 1250 Arbeitsfunktion Mähwerk, Mähwerk geht sofort aus / / Citymaster 1250 Working function mower, mower stopped immediately

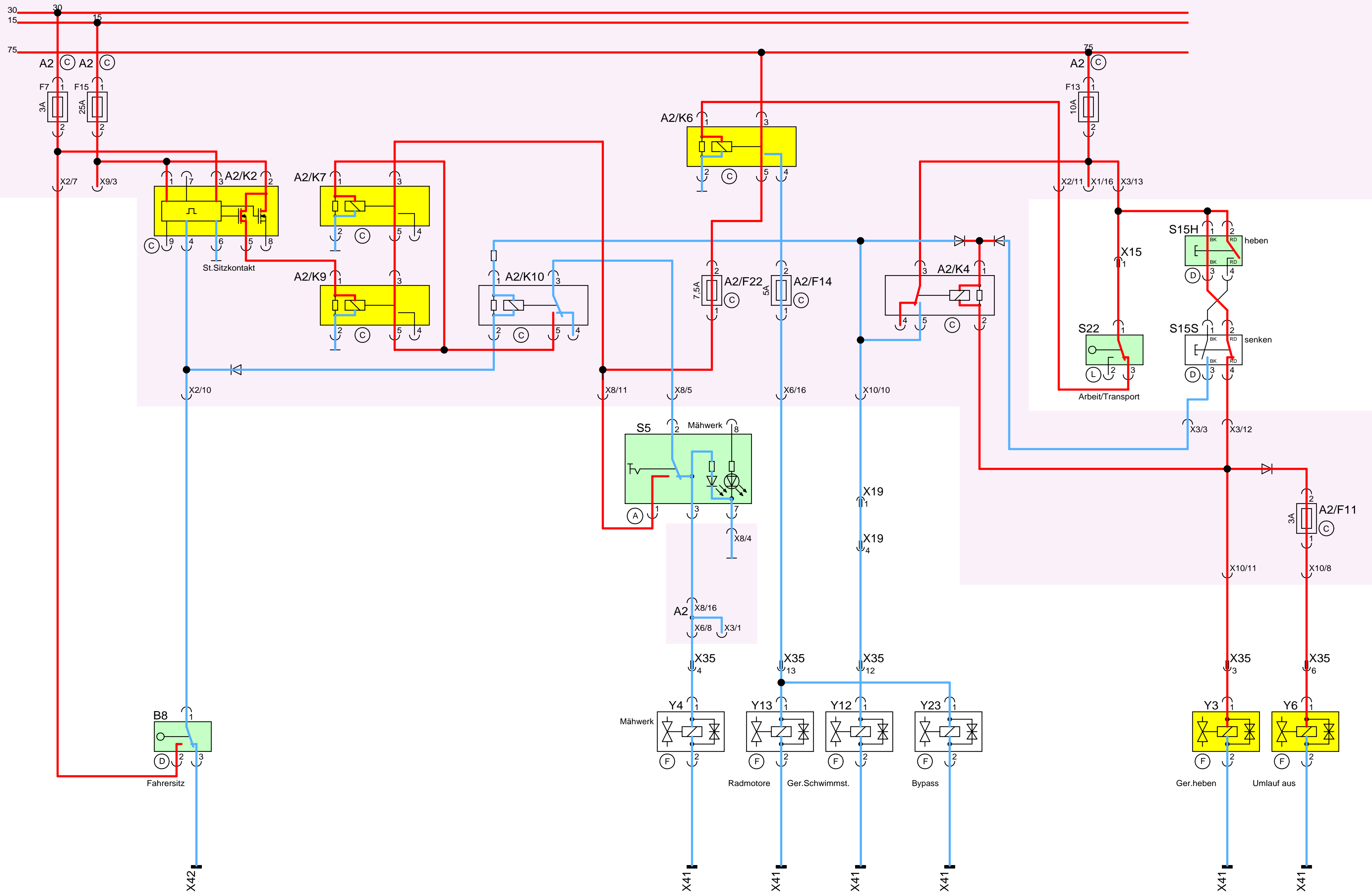

- S22 Arbeitsfahrt / Work mode
- B8 Sitz ist belegt / Seat contact closed
- S5 Mähwerk eingeschaltet / mower switch on
- S15H Fronaushebung heben / Front attachment lifting

Schaltplan / Circuit diagram
CM 1250

Citymaster 1250 Arbeitsfunktion Mähwerk, Mähwerk geht sofort aus, nach setzen automatisch wieder an / mower stopped immediately, seat closed again, mower begins working automatically

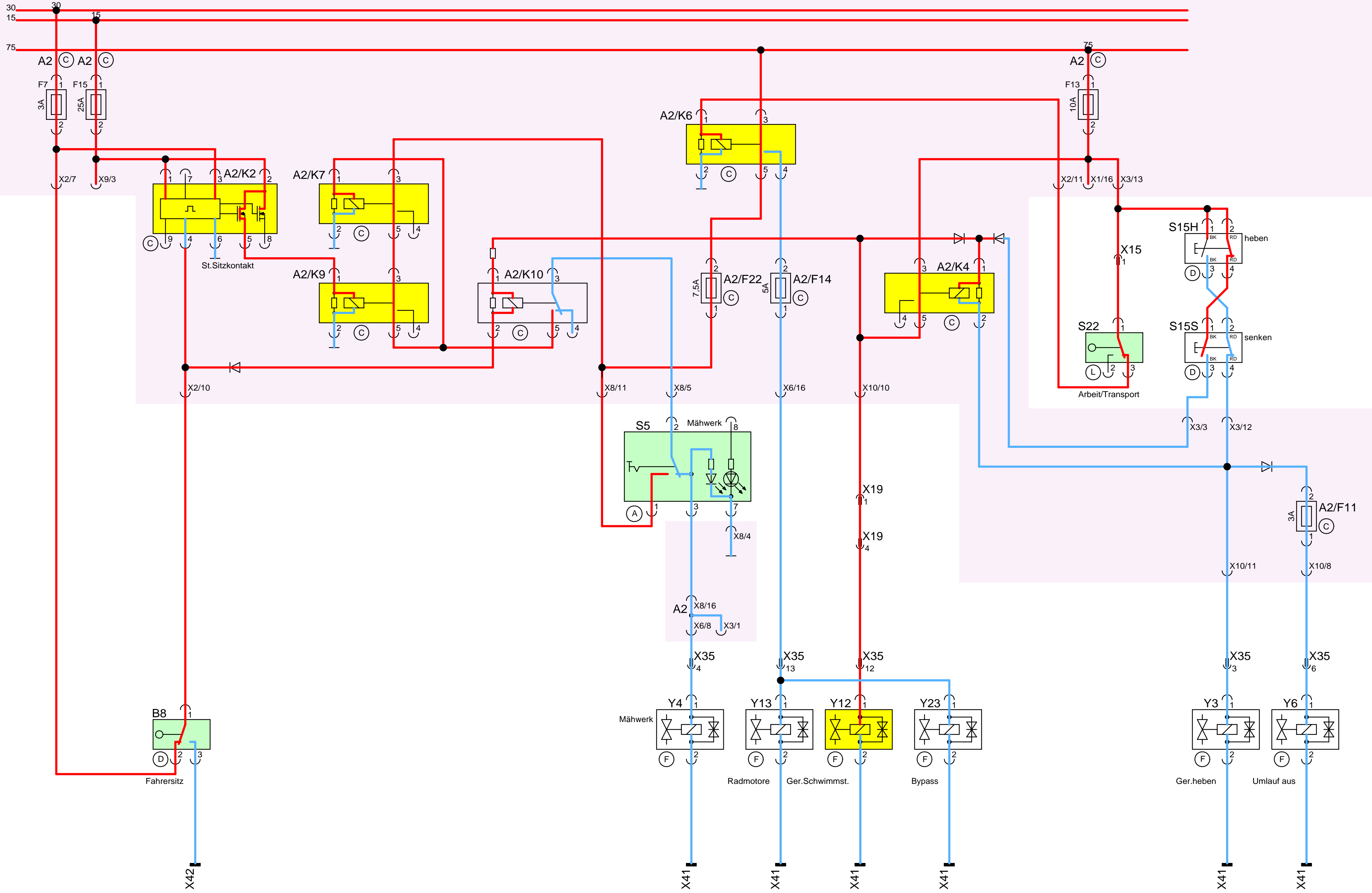

S22 Arbeitsfahrt / Work mode
 S5 Mähwerk eingeschaltet / mower switch on
 B8 Sitz verlassen < 1 Sek. / Seat abandon < 1 sec.

Schaltplan / Circuit diagram
 CM 1250

Citymaster 1250 Arbeitsfunktion Mähwerk, Mähwerk geht sofort aus, nach setzen nicht wieder an / mower stopped immediately, seat closed again, mower do not start working again

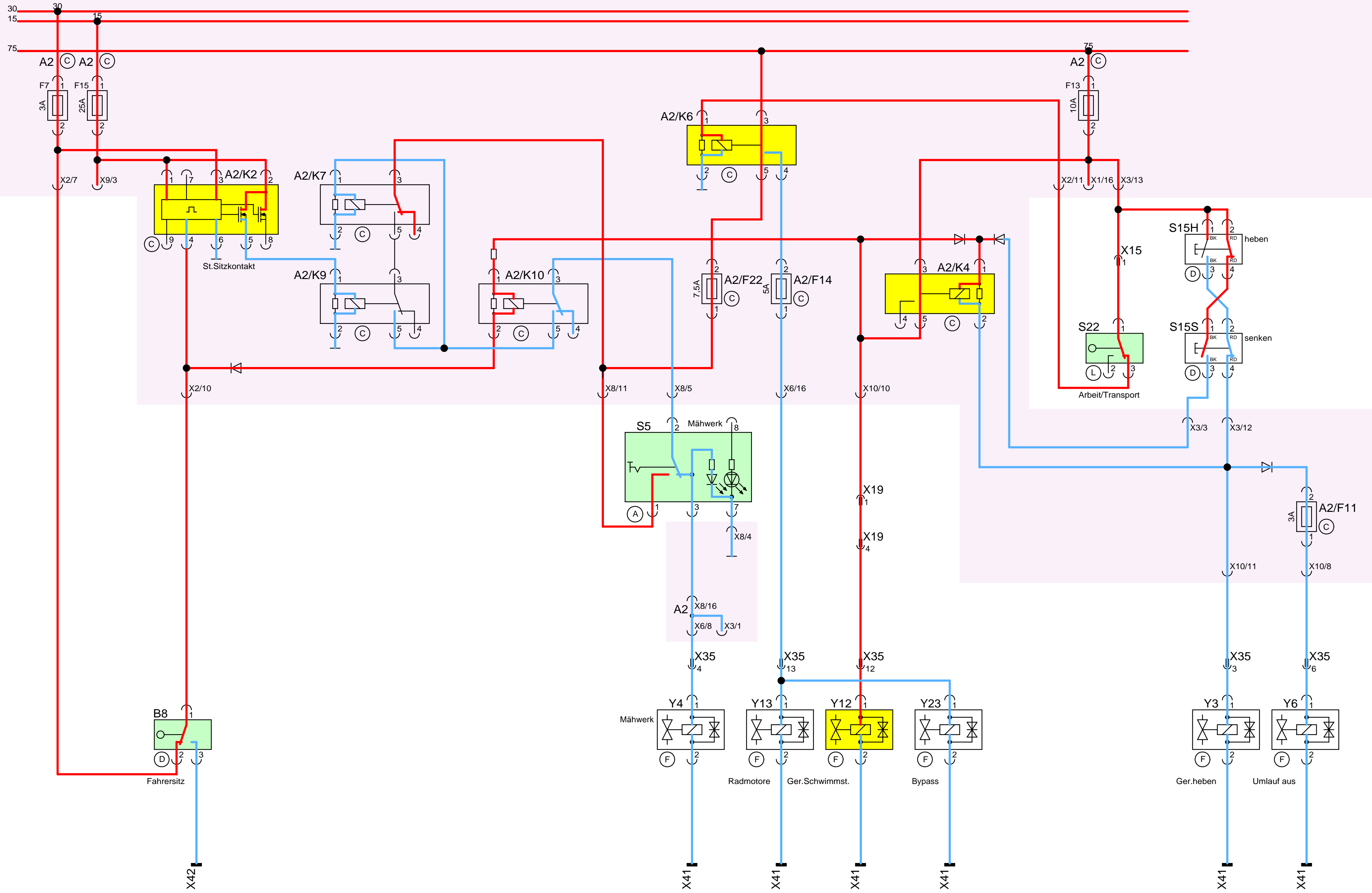

S22 Arbeitsfahrt / Work mode
 S5 Mähwerk eingeschaltet / mower switch on
 B8 Sitz verlassen > 1 Sek. / Seat abandon > 1 sec.

Schaltplan / Circuit diagram
 CM 1250